

i-motion

www.jkfitness.com

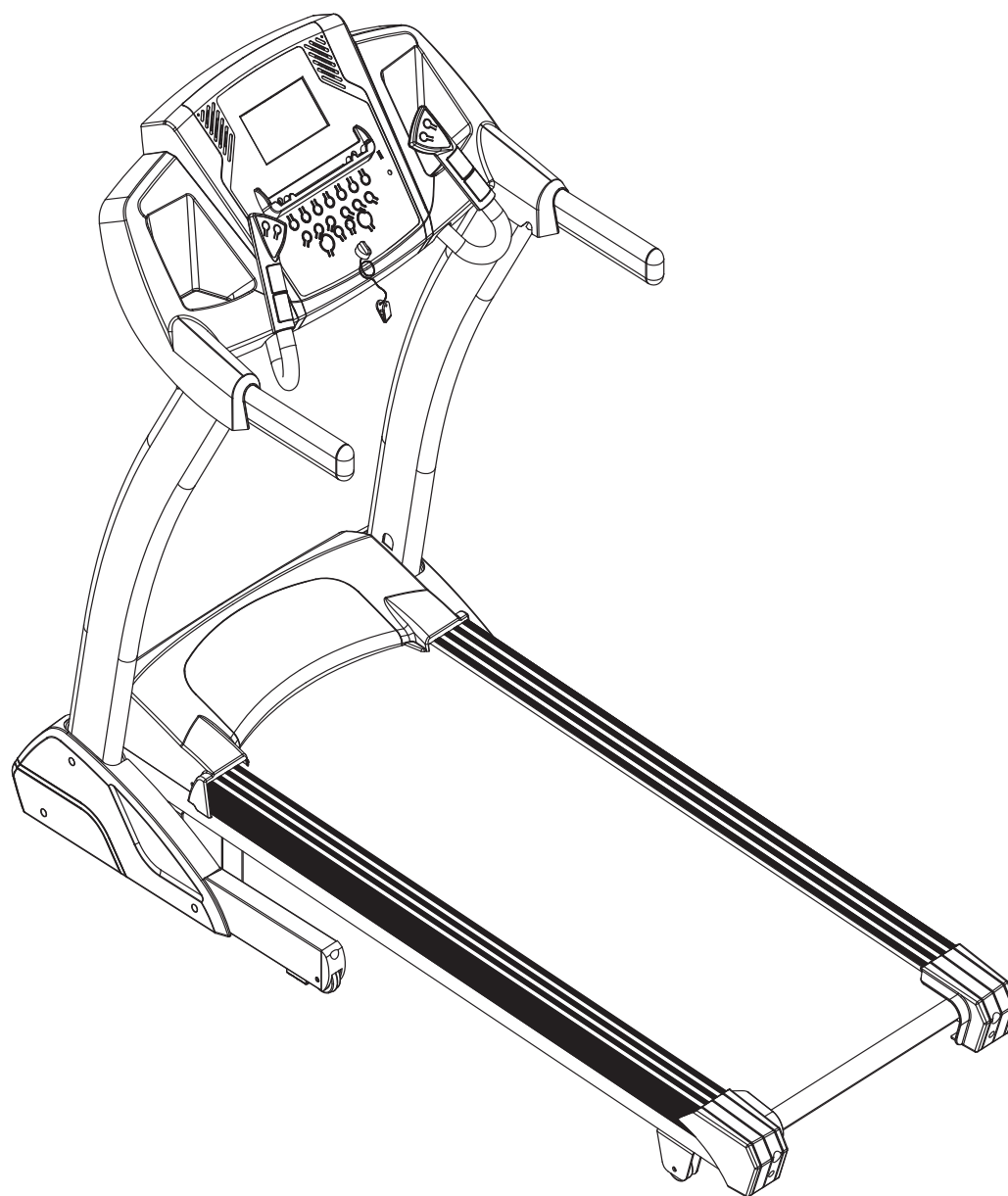

MANUALE ISTRUZIONI

*competitive***145**



LUBRIFICAZIONE



ATTENZIONE

PRIMA DELLA MESSA IN OPERA DEL TAPIS ROULANT LUBRIFICARE IL NASTRO.

Verificare almeno ogni 10 ore dall'utilizzo il grado di lubrificazione della pedana che sollevando 1 lato del nastro deve presentarsi non secca e nemmeno troppo umida.

Come lubrificare il tappeto:

1. Spegnerne il tappeto
2. Alzare un lato del nastro
3. Prendere il lubrificante
4. Prendere una cannuccia, e posizionarla sopra alla bottiglietta come indicato
5. Distribuire il lubrificante come indica l'immagine verso il centro della pedana. Non mettere troppo lubrificante perché può causare lo scivolamento della superficie di corsa
6. Camminare sul nastro a bassa velocità per 3/5 minuti per distribuire uniformemente il lubrificante.



ATTENZIONE

La lubrificazione della pedana deve essere effettuata regolarmente per evitare la rottura del motore. La garanzia sul prodotto non è valida per danni causati all'attrezzo da negligenza o mancata manutenzione.

È importante prendersi cura del tappeto e della sua superficie di corsa. Un buon lubrificatore migliorerà le prestazioni del vostro tappeto.

Utilizzare il lubrificante fornito con il tappeto, poi comprare un lubrificante siliconico dal proprio rivenditore di fiducia.

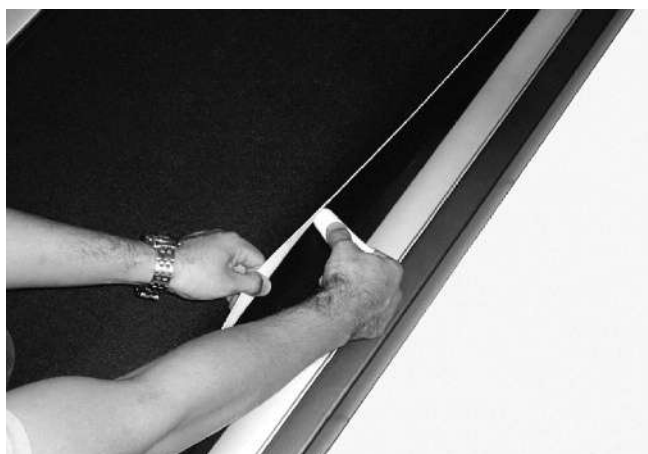



INDICE

LUBRIFICAZIONE	pag. 2
DESCRIZIONE DEL PRODOTTO	pag. 4
ISTRUZIONI PER LA SICUREZZA	pag. 5
ISTRUZIONI PER LA MESSA A TERRA	pag. 7
LISTA DEI COMPONENTI	pag. 8
ASSEMBLAGGIO	pag. 9
ISTRUZIONI DEL COMPUTER	pag. 12
PROGRAMMI	pag. 14
MANUTENZIONE	pag. 19
APERTURA – CHIUSURA – TRASPORTO	pag. 20
SOLUZIONE DI ALCUNI PROBLEMI	pag. 21
CONSIGLI PER L'ALLENAMENTO	pag. 22
ESPLOSO	pag. 24
LISTA DELLE PARTI	pag. 25
GARANZIA	pag. 26



DESCRIZIONE PRODOTTO

SPECIFICHE:

Cavalli continuativi/spunto: 3.0/4.5 HP DC

Velocità: 1.0-20 km/h

Superficie di corsa: 51x140 cm.

Livello di inclinazione: elettrica su 15 livelli

Portata massima utente: 130 kg

JK FITNESS srl Via Meucci, 27 35028 - Piove di Sacco Padova - Italia				RoHS compliant 2002/95/EC	EN957	
Modello	JK145	Anno	2015	Peso utente max.	130 kg	
Potenza Motore	3.0/4.5HP	Tensione	220V	Frequenza	50Hz	Consumo
						1500 W
Peso Macchina	Matricola					
Made in China						

N.B.:

Significato della targhetta di identificazione applicata ai tapis roulant:

La targhetta di identificazione presente sul tapis roulant è molto importante perché evidenzia le caratteristiche del prodotto: modello, anno di produzione, peso massimo dell'utente, potenza del motore, tensione, frequenza, consumo, peso macchina e numero di matricola. E' necessario leggere, comprendere e osservare quanto riportato sulla targhetta.

CE= Il simbolo CE significa "Conformité Européenne", ed indica che il prodotto che lo porta è conforme ai requisiti essenziali previsti da Direttive in materia di sicurezza, sanità pubblica, tutela del consumatore, ecc.

RoHS= La Direttiva RoHS è la normativa 2002/95/CE adottata nel febbraio del 2003 dalla Comunità europea. La normativa impone restrizioni sull'uso di determinate sostanze pericolose nella costruzione di vari tipi di apparecchiature elettriche ed elettroniche. La RoHS si applica ai prodotti costruiti o importati nell'Unione europea.

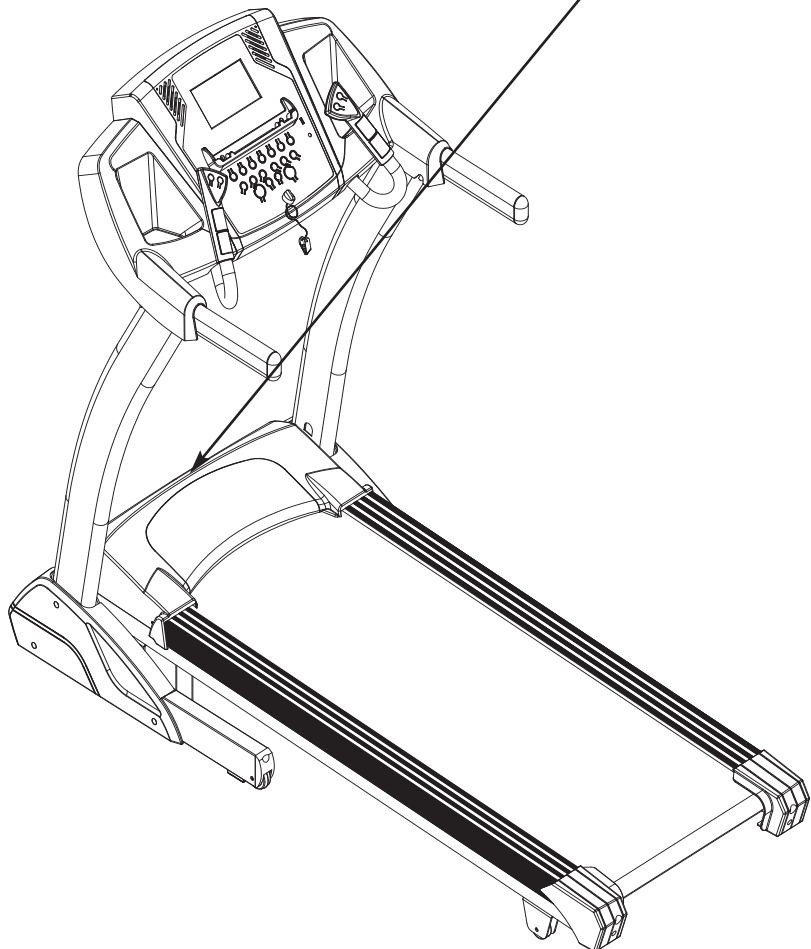

ISTRUZIONI PER LA SICUREZZA



IMPORTANTE

QUESTO ATTREZZO É PROGETTATO ESCLUSIVAMENTE PER USO DOMESTICO. È VIETATO L'UTILIZZO IN CENTRI FITNESS E IN TUTTE LE STRUTTURE IN CUI SI VERIFICHINO UN USO COLLETTIVO DEL PRODOTTO.

Grazie per aver acquistato il nostro prodotto.

Il vostro tappeto dispone di marcatura CE, in quanto ideato e costruito seguendo i migliori criteri di sicurezza, in conformità agli standard imposti dalle direttive della Comunità Europea. Ciononostante vi consigliamo di seguire durante l'utilizzo dell'attrezzo le basilari norme di sicurezza presentate in questo manuale. **LEGGETE ATTENTAMENTE IL MANUALE PRIMA DI ASSEMBLARE E UTILIZZARE L'ATTREZZO.**

INDICAZIONI PER LA SICUREZZA



ATTENZIONE

Prima di iniziare qualsiasi programma di allenamento consultate il vostro medico. Ciò è raccomandato soprattutto agli individui che hanno superato i 35 anni di età e alle persone con precedenti problemi cardiaci. Leggete tutte le istruzioni prima di utilizzare qualsiasi attrezzo ginnico. Non ci assumiamo nessuna responsabilità per lesioni personali o danni subiti da e attraverso l'utilizzo di questo attrezzo.



1. leggete attentamente il manuale e seguite tutte le istruzioni prima dell'utilizzo del tappeto.
2. Se durante l'allenamento vi sentite storditi, avvertite nausea, dolori al ventre o altri sintomi strani fermate la sessione d'allenamento immediatamente. **CONSULTATE IMMEDIATAMENTE UN MEDICO.**
3. Il proprietario del tappeto deve assicurarsi che tutte

le persone che utilizzano il suo attrezzo siano a conoscenza di tutte le prescrizioni e le indicazioni per la sicurezza descritte in questo manuale.

4. Il tapis roulant può essere utilizzato da persone di età non inferiore a 14 anni e in perfette condizioni fisiche.
5. Non lasciate mai il tappeto incustodito quando la spina è inserita. Staccate la spina quando non usate l'attrezzo e prima di rimuovere o sostituire i componenti.
6. Tenete i bambini di età inferiore ai 14 anni e gli animali domestici lontani dall'attrezzo quando vi allenate.
7. Non utilizzate mai il tappeto se il filo elettrico o la presa risultano danneggiati, se l'attrezzo non funziona correttamente, se danneggiato o venuto a contatto con acqua.
8. Controllate periodicamente il serraggio della bulloneria e assicuratevi dell'integrità di tutti i componenti.
9. Non tentate di spostare il tappeto afferrandolo per il filo elettrico e non usate questo come appoggio. Tenete il filo lontano da fonti di calore o fiamme libere.
10. L'attrezzo deve essere sempre installato e utilizzato su di una superficie piana. Non utilizzatelo all'aperto o vicino all'acqua.
11. Non inserite oggetti nelle fessure.
12. I soggetti portatori di handicap dovrebbero avere il consenso del medico e un'attenta supervisione da parte di personale qualificato durante l'utilizzo dell'attrezzo.
13. Non mettete le mani o i piedi sotto la pedana. Tenete le mani e le gambe lontane dall'attrezzo quando qualcun altro si sta allenando.



ISTRUZIONI PER LA SICUREZZA

14. Non accendete mai il tappeto mentre stazionate sul nastro. Avviate l'attrezzo rimanendo con i piedi sulle pedane laterali; il tappeto si avvierà alla velocità minima. Iniziate a camminarvi sopra lentamente. Diminuite sempre la velocità quando volete scendere e mantenete una bassa velocità quando riavviate il tappeto
15. Staccate sempre la spina del tappeto dalla presa dopo l'utilizzo e prima di pulirlo.
16. Per la disconnessione, spegnete tutte le funzioni e rimuovete la spina dalla presa elettrica.
17. Pericolo cariche elettrostatiche: non utilizzate il tappeto se indossate indumenti in materiali sintetici. Questo tipo di materiale può infatti generare cariche elettrostatiche che, una volta scaricate sulle parti metalliche del tappeto, possono causare una perdita di equilibrio e stabilità durante l'allenamento.
18. Utilizzate il tappeto soltanto per l'uso contemplato in questo manuale
19. Riscaldatevi per 5/10 minuti prima di ciascuna sessione di allenamento e non trascurate il defaticamento per 5/10 minuti. Questo permetterà l'aumento e la diminuzione graduale del battito cardiaco e eviterà eventuali strappi muscolari.
20. Iniziate il vostro programma lentamente e aumentate gradualmente la velocità e l'inclinazione.
21. Indossate sempre un abbigliamento appropriato e scarpe sportive mentre vi allenate. Non indossate abiti svolazzanti che potrebbero incastrarsi nelle parti mobili dell'attrezzo.
22. Non camminate o correte a piedi nudi, con le calze, scarpe larghe o ciabatte. Utilizzate scarpe da ginnastica adatte alla corsa.
23. Vi consigliamo di fare attenzione quando sollevate o spostate l'attrezzo evitando così un possibile mal di schiena. Seguite le corrette tecniche di sollevamento.
24. Mantenere le seguenti distanze: 75 cm ad ogni lato, 100 cm nel lato posteriore e garantire uno spazio sufficiente per il passaggio e un accesso sicuro di fronte al tappeto.

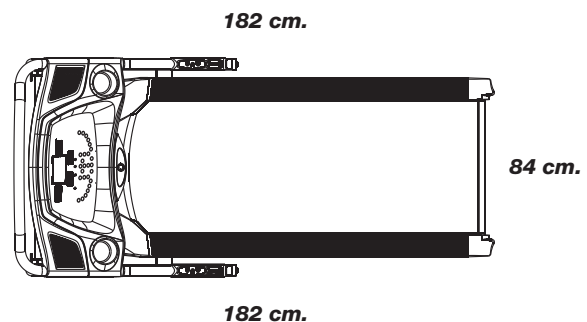

ISTRUZIONI PER LA MESSA A TERRA



Questo prodotto deve essere utilizzato con la messa a terra. In caso di malfunzionamento o guasto la messa a terra garantirà una maggiore sicurezza riducendo il rischio di scossa elettrica. La connessione dell'attrezzatura senza la messa a terra può originare una scossa elettrica. Contattare un elettricista qualificato o un tecnico in caso di dubbi riguardanti la messa a terra.



PERICOLO

Non modificare la spina fornita con il prodotto (spina Shuko). Se non si adatta alla presa a muro fare installare una presa appropriata da un elettricista qualificato. Non utilizzare adattatori. Non utilizzare prolunghe.



ATTENZIONE

La presa di alimentazione deve essere posizionata in un luogo che consenta un facile inserimento/estrazione, lontano dall'attrezzo stesso per evitare la possibilità di cortocircuiti dovuti a sudore, acqua, umidità. La JK Fitness non si ritiene responsabile per danni arrecati dall'attrezzo a cose o persone nei seguenti casi:

1. Usi impropri e non conformi alle indicazioni contenute in questo manuale.
2. Non corretta e insufficiente manutenzione.
3. Utilizzo di componenti e pezzi di ricambio non originali.

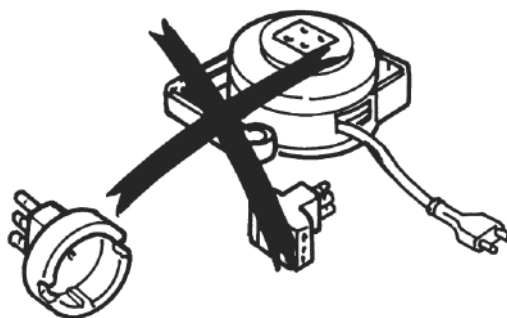
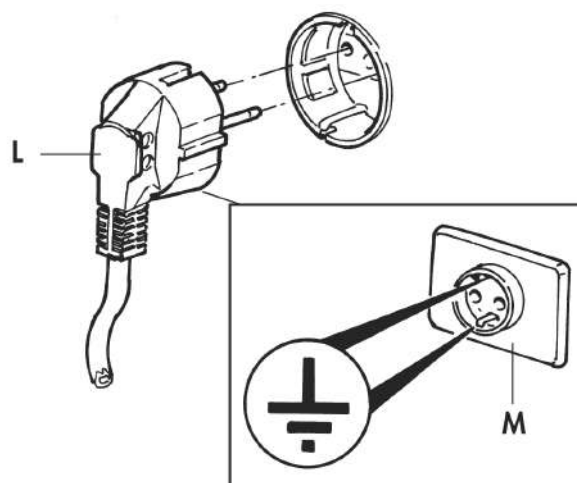



LISTA DEI COMPONENTI



ATTENZIONE

Usare estrema cautela quando assemblate il tappeto.
 Nota: ogni passaggio nelle istruzioni di assemblaggio vi informa su come procedere correttamente. Leggete attentamente tutte le istruzioni prima di assemblare il tappeto.

1. Aprire la confezione e tirare fuori tutte le parti separandole dal cartone.
2. Estrarre il tappeto e tutte le sue componenti.
3. Verificare che nella confezione ci siano tutti i pezzi.
 Se ne dovesse mancare qualcuno, contattate il centro assistenza.

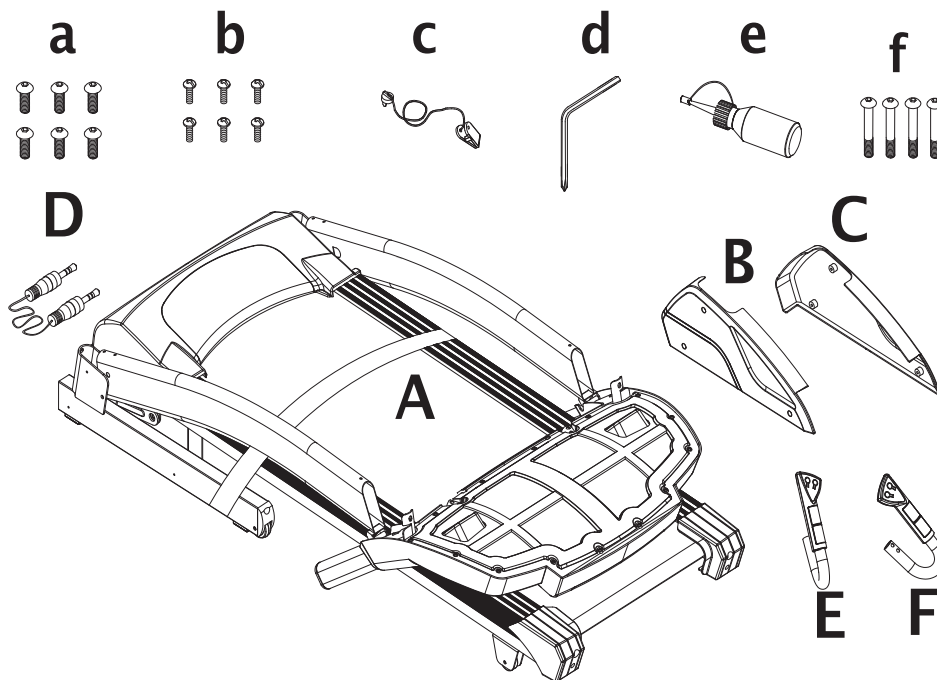
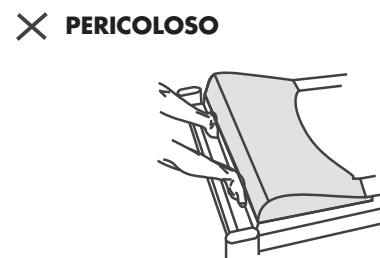
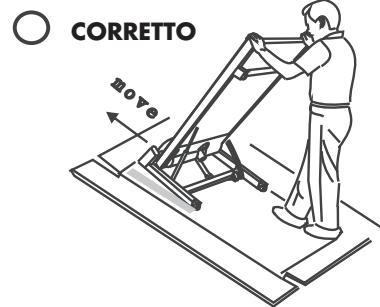

N.	DESCRIZIONE	Q.TA'
A	TELAIO	1
B	COVER LATERALE SINISTRA	1
C	COVER LATERALE DESTRA	1
D	CAVO MP3	1
E	IMPUGNATURA FRONTALE SINISTRA	1
F	IMPUGNATURA FRONTALE DESTRA	1

N.	DESCRIZIONE	Q.TA'
a	VITE M8*P1.25*20	6
b	VITE M5*P0.8*6	6
c	CHIAVE DI SICUREZZA	1
d	CHIAVE A BRUGOLA+CACCIAVITE	1
e	OLIO SILICONICO	1
f	VITE M8*P1.25*40	4

ASSEMBLAGGIO

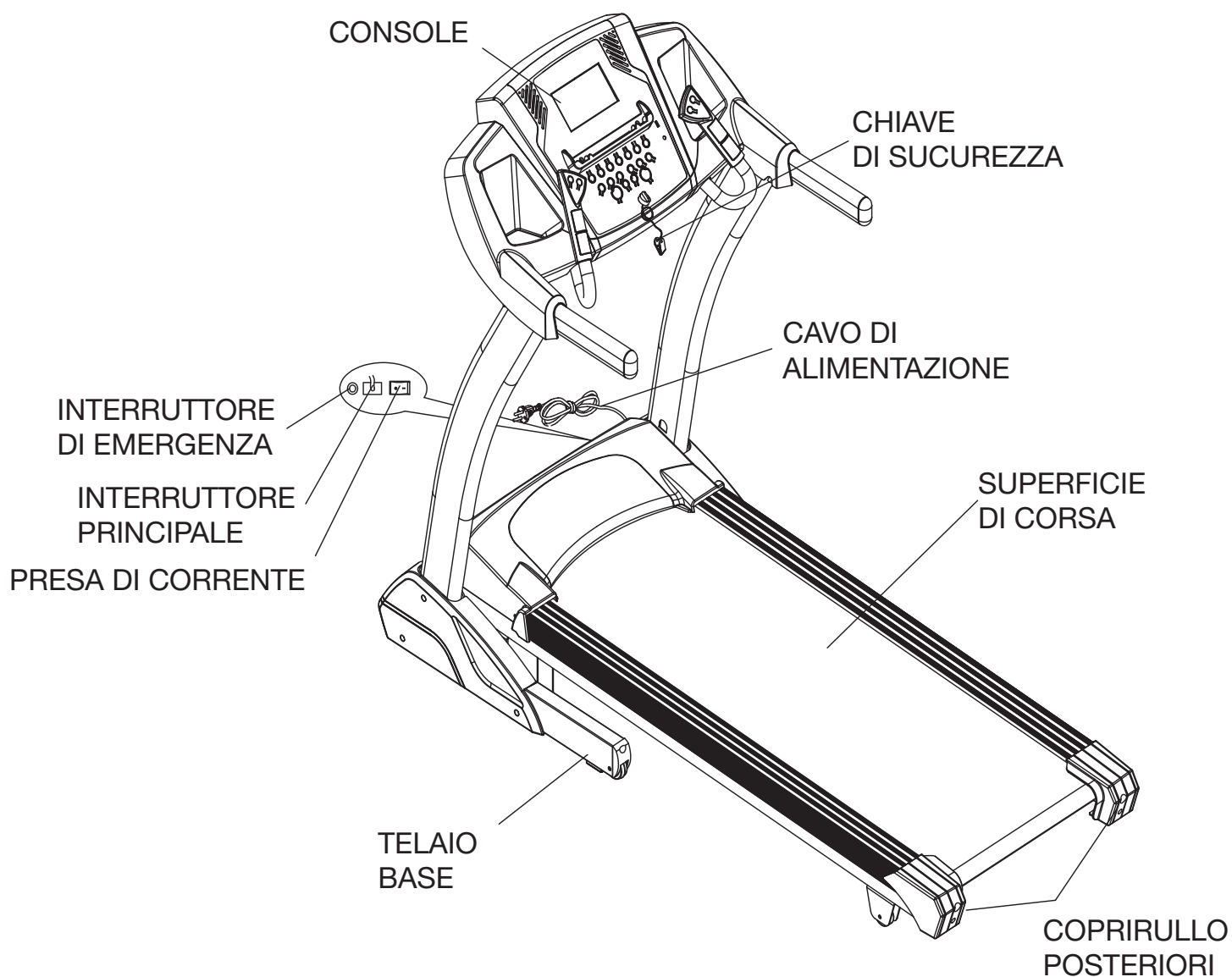



ASSEMBLAGGIO



ATTENZIONE

SEGUITE SCRUPolosAMENTE LE ISTRUZIONI PER L'ASSEMBLAGGIO RIPORTATE QUI DI SEGUITO. UN NON CORRETTO ASSEMBLAGGIO PUÒ ESSERE CAUSA DI MALFUNZIONAMENTO DELL'ATTREZZO E CONSEGUENTI INCIDENTI.

STEP 1

Aprire l'imballo e posizionare il tappeto sul pavimento. Sollevare i montanti e fissare la console con viti (a).

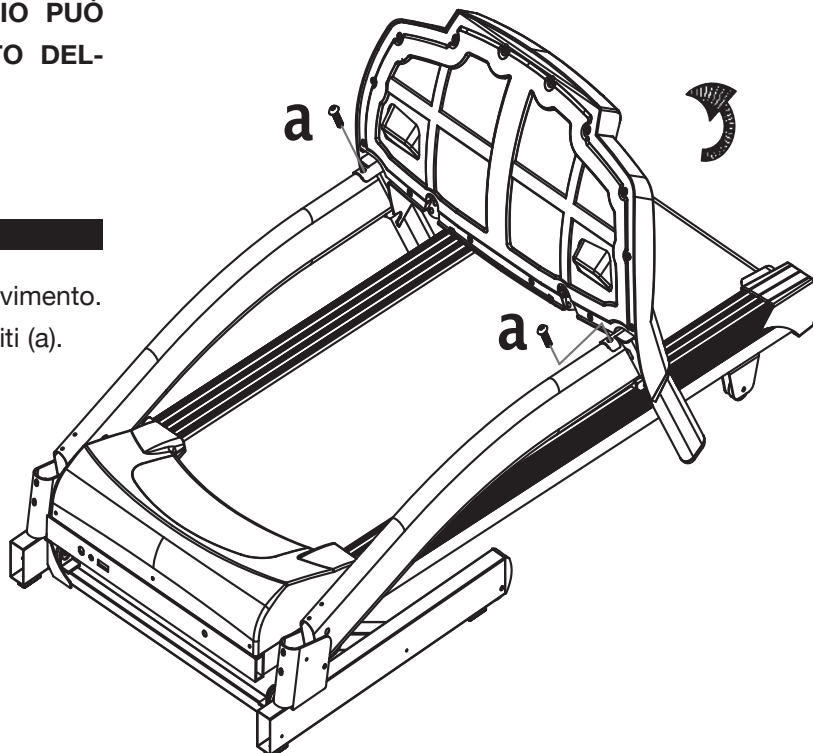

STEP 2

Fissare i montanti al telaio base con viti (a)

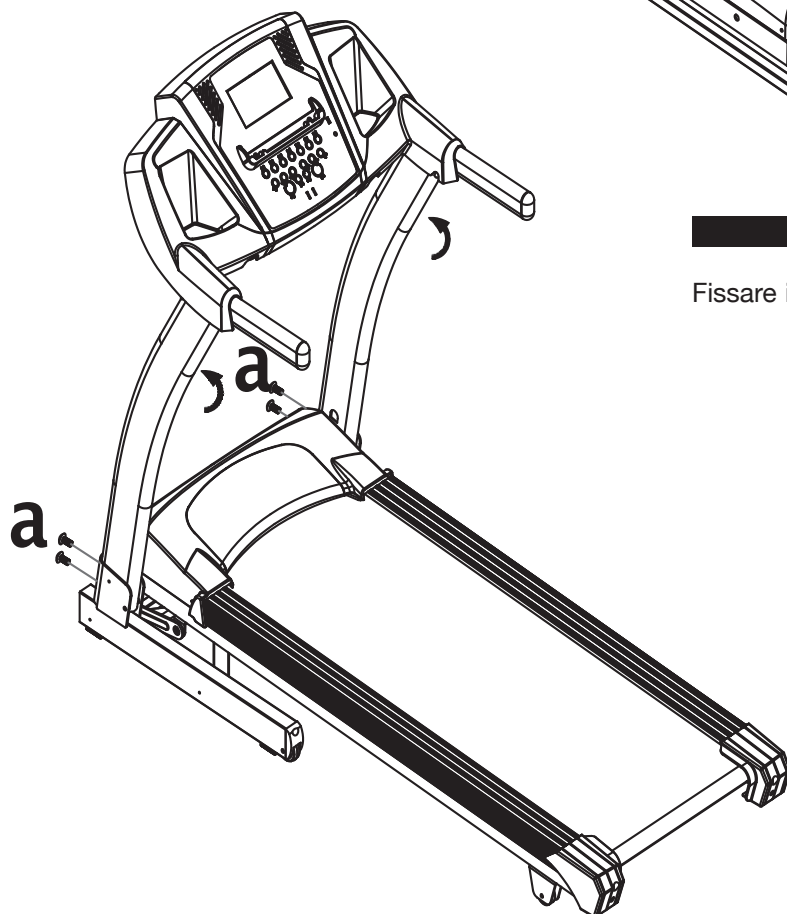

ASSEMBLAGGIO



STEP 3

- Assemblare le cover anteriori (B e C) sui montanti utilizzando le viti (b).
- Connettere i cavi velocità e inclinazione e i cavi hand pulse provenienti dal telaio console ai rispettivi cavi provenienti dalle impugnature frontali (F)
- Installare le impugnature frontali destra e sinistra (F) sui fori del telaio console.

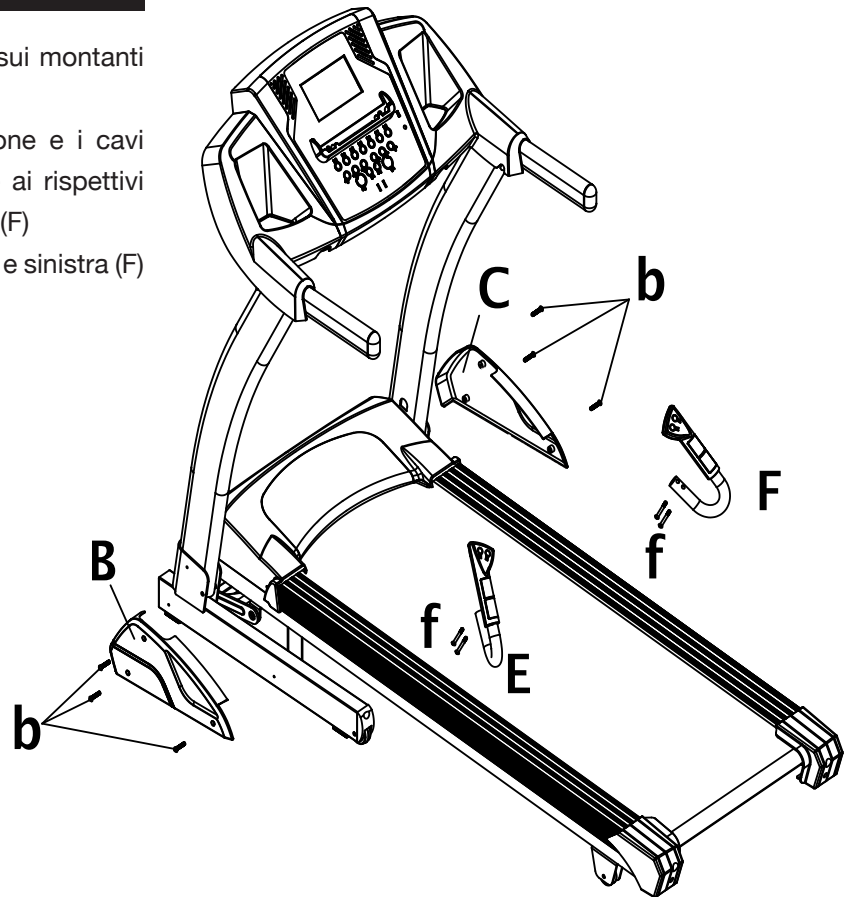

ATTENZIONE

NELLA FASE DI INSTALLAZIONE DELLE IMPUGNATURE PRESTARE PARTICOLARE CAUTELA PER EVITARE DI PIZZICARE I CAVI.



ATTENZIONE

SERRARE A FONDO TUTTA LA BULLONERIA PRIMA DI COMINCIARE AD UTILIZZARE LA MACCHINA.



ISTRUZIONI DEL COMPUTER



FUNZIONE DEI TASTI:

TASTO START: Avvia il tappeto dopo un countdown di 3 secondi.

TASTO STOP: Durante l'esercizio arresta la corsa, l'inclinazione si blocca al livello corrente. Per riprendere l'esercizio premere il tasto START, il conteggio riparte da dove si era fermato. In assenza di input per 5 minuti il tappeto ritornerà alla schermata iniziale. Per annullare la sessione premere altre due volte il tasto STOP.

TASTO PROGRAMMI: Quando il tappeto è fermo in modalità stand by, premere questo tasto per scegliere ciclicamente tra i programmi preimpostati.

TASTO SELEZIONE: Per entrare nell'impostazione dei valori obiettivo per l'allenamento.

VELOCITÀ -/+: aumentano o diminuiscono la velocità d'esercizio. Consentono l'inserimento dei valori obiettivo.

INCLINAZIONE ▲/▼: aumentano o diminuiscono il livello di inclinazione. Consentono l'inserimento dei valori obiettivo.

PULSANTI INCLINAZIONE 3/6/9: Consentono di selezionare rapidamente il livello di inclinazione preimpostato desiderato.

PULSANTI VELOCITÀ 3/6/9: Consentono di selezionare rapidamente una velocità preimpostata.



ISTRUZIONI DEL COMPUTER



VISUALIZZAZIONI DELLA CONSOLE

INCLINE (INCLINAZIONE): Visualizza il livello di inclinazione del tappeto. Range L0-L15

SPEED (VELOCITÀ): Visualizza la velocità di esercizio. Range 1.0-20 Km/h

TIME (TEMPO): Indica la durata dell'allenamento o il conto alla rovescia. Range 00:00-99:59 min.

DIST (DISTANZA): Indica la distanza percorsa o il conto alla rovescia. Range 0.00-99.9 KM

CAL (CALORIE): Visualizza la stima delle calorie consumate o il conto alla rovescia. Range 0.0-999.9

PULSE (PULSAZIONI): Indica la stima del battito cardiaco (valore indicativo). Range 50-200 BPM

OPERAZIONI COMPUTER

MODALITA' MANUALE

1. Accendere l'attrezzo, inserire la chiave di sicurezza.
2. Premere START per iniziare l'esercizio in modalità manuale, il computer comincerà a conteggiare i dati d'esercizio e il tappeto comincerà a muoversi alla velocità minima.
3. Modificare la velocità usando i tasti VELOCITA' -/+, i tasti velocità preimpostata oppure i comandi sulle impugnature frontali.
4. Modificare l'inclinazione utilizzando i tasti INCLINAZIONE ▲/▼ o i tasti inclinazione preimpostata, oppure i comandi sulle impugnature frontali.
5. Per terminare l'esercizio premere il tasto STOP.

IMPOSTAZIONE OBIETTIVI O CONTO ALLA ROVESCIA

Quando il tappeto è in modalità stand by è possibile impostare dei valori obiettivo per il proprio allenamento come tempo, distanza o calorie.

1. Premere il tasto PROGRAMMI per selezionare il programma P0 manuale.
2. Premere il tasto SELEZIONE fino a posizionarsi sul dato che si vuole impostare come obiettivo (TIME=TEMPO / DIST = DISTANZA / CAL = CALORIE)
3. Utilizzare i pulsanti velocità e inclinazione per variare il valore obiettivo
4. Confermare ed avviare l'esercizio con il tasto START
5. Dopo il countdown il tapis roulant si avvierà alla velocità minima.
6. Regolare a piacimento velocità e inclinazione.
7. Quando il valore impostato raggiunge lo 0, il tappeto emetterà tre segnali acustici e rallenterà fino a fermarsi.
8. Nel caso si desideri terminare l'esercizio prima del raggiungimento dell'obiettivo, premere il tasto STOP o togliere la chiave di sicurezza.

INGRESSI MULTIMEDIALI

Questo tappeto dispone di un ingresso MP3 per connettere il proprio lettore MP3 e ascoltare la musica attraverso gli altoparlanti del tapis roulant.

Dispone inoltre di una porta USB per la ricarica dei propri dispositivi attraverso cavo USB.





PROGRAMMI

PROGRAMMI

1. Accendere l'attrezzo, inserire la chiave di sicurezza.
2. Premere il tasto PROGRAMMI per selezionare il programma desiderato
3. Premere il tasto SELEZIONE per impostare la durata dell'esercizio.
4. Confermare la scelta con il tasto MODE e avviare il programma mediante il tasto START.
5. Per mettere in pausa l'esercizio premere il tasto STOP, per terminarlo definitivamente premerlo nuovamente.

PROGRAMMI PREIMPOSTATI

TEMPO IMPOSTATO/30= INTERVALLI	1	2	3	4	5	6	7	8	9	10	11	12	13	14	15	16	17	18	19	20	21	22	23	24	25	26	27	28	29	30
PROGRAMMA																														
P-1	5	5	5	5	12	12	5	5	5	12	12	5	5	5	12	12	5	5	5	12	12	5	5	5	12	12	5	5	5	5
P-2	5	5	6	6	6	6	7	7	7	7	8	8	8	8	9	9	9	9	8	8	8	8	7	7	7	6	6	6	5	5
P-3	5	7	9	7	5	7	9	7	5	7	9	11	9	7	5	7	9	11	9	7	5	5	7	9	7	5	7	9	7	5
P-4	5	6	7	8	9	8	7	6	5	6	7	8	9	8	7	6	5	6	7	8	9	8	7	6	5	6	7	8	9	8
P-5	7	7	8	10	12	14	14	14	12	10	8	8	10	12	14	14	14	14	12	10	8	8	10	12	14	14	12	8	8	8

PROGRAMMA Heart Rate Control (HRC, solo con fascia toracica optional indossata)

I programmi HrC (Controllo del battito Cardiaco) sono appositamente studiati per consentire un allenamento guidato dalle caratteristiche fisiche (resistenza cardiaca) dell'utente. Questi programmi regolano automaticamente la velocità e l'inclinazione del tappeto durante la sessione di allenamento allo scopo di mantenere il numero di pulsazioni cardiache al livello impostato. La frequenza cardiaca stimata ottimale da mantenere è situata tra il 60% e il 75% della frequenza massima teorica di pulsazioni (calcolata con la formula: 220 meno l'età dell'utente).

Questa frequenza cardiaca permette di bruciare le calorie derivanti dall'ossidazione dei grassi mentre se si mantiene un regime tra il 75%-85% della Velocità Massima di Pulsazioni si apporta un notevole miglioramento delle capacità aerobiche (respiratorie e cardiache). I programmi HrC funzionano solo se utilizzati indossando la fascia cardio (opzionale). (l'utente può comunque utilizzare la fascia cardio per la rilevazione delle pulsazioni cardiache durante l'allenamento con ognuno dei programmi preimpostati).

PROGRAMMI



COME INDOSSARE LA FASCIA CARDIO

1. Attaccare il trasmettitore alla fascia elastica usando le clip.



2. posizionare il trasmettitore al centro del torace, immediatamente sotto i muscoli pettorali. Indossare il trasmettitore direttamente sulla pelle assicura una più precisa misurazione delle pulsazioni.
3. stringere la fascia il più possibile evitando però che diventi troppo stretta e ostacoli il movimento.
4. Inumidire il lato interno del trasmettitore prima di iniziare l'allenamento.
5. Indossare la fascia cardio alcuni minuti prima di iniziare l'allenamento.
6. È necessario non allontanarsi più di un metro dalla console durante l'allenamento per consentire alla fascia cardio di trasmettere dei valori attendibili al ricevitore posizionato nella console.



ATTENZIONE

IL TRASMETTITORE SI ATTIVA AUTOMATICAMENTE NON APPENA RICEVE UN SEGNALE DAL CUORE DELL'UTENTE. SI DISATTIVA QUANDO NON RICEVE PIÙ ALCUN SEGNALE.

ANCHE SE IL TRASMETTITORE È RESISTENTE ALL'ACQUA PUÒ ESSERE DANNEGGIATO DALL'UMIDITÀ ED È DUNQUE NECESSARIO ASCIUGARLO ACCURATAMENTE DOPO L'USO PER PROLUNGARE IL FUNZIONAMENTO DELLE BATTERIE.

NON USARE LA FASCIA CARDIO E IL PROGRAMMA DI CONTROLLO DELLE PULSAZIONI SE SUL DISPLAY NON APPARE UN VALORE STABILE E/O ATTENDIBILE.

IL MALFUNZIONAMENTO DEL TRASMETTITORE CARDIO PUÒ ESSERE CAUSATO DA INTERFERENZE ELETTRICHE (DOVUTE A PICCOLI ELETTRODOMESTICI, FORNI A MICROONDE, TELEVISORI, SISTEMI DI ALLARME PER ABITAZIONI), NON CORRETTO ASSEMBLAGGIO DELLA CONSOLE, INSTABILITÀ DELL' ATTREZZO SUL PIANO D'APPOGGIO.



PROGRAMMI

1. Selezionare il programma HRC (controllo battito cardiaco) attraverso il tasto PROGRAMMI
2. Premere il tasto SELEZIONE per entrare nell'impostazione della durata dell'esercizio, inserire il valore desiderato utilizzando i tasti VELOCITA'. Premere ancora il tasto SELEZIONE per confermare.
3. Premere il tasto SELEZIONE per entrare nell'impostazione dell'età, nella finestra DIS comparirà "30", variare tale valore preimpostato utilizzando i tasti VELOCITA'. Premere il tasto SELEZIONE per confermare.
4. Premere il tasto SELEZIONE per entrare nell'impostazione del battito cardiaco obiettivo. Nella finestra CAL comparirà il valore di default (114). Variare tale valore preimpostato utilizzando i tasti VELOCITA'. Verificare il battito cardiaco adeguato alla propria età dalla tabella sottostante.
5. Premere il tasto START per avviare il programma HRC.
6. Dopo 2 minuti di riscaldamento a velocità 3 e inclinazione 5 il programma inizierà la rilevazione del battito cardiaco.
7. Durante l'esercizio il computer rileverà il battito cardiaco e varierà velocità e inclinazione di conseguenza: Ogni qualvolta la rilevazione cardiaca sarà inferiore al THR impostato, la velocità aumenterà automaticamente seguendo i criteri seguenti:

HR (=battito cardiaco rilevato) THR (=battito cardiaco obiettivo)

- a. $HR < THR - 10$: la velocità aumenta di 0.2 km/h ogni 5 secondi e l'inclinazione aumenta di 1 livello ogni 2 minuti;
- b. $THR - 5 > HR \geq THR - 10$: la velocità aumenta di 0.2 km/h ogni 10 secondi e l'inclinazione aumenta di 1 livello ogni 2 minuti;
- c. $THR \geq HR \geq THR - 5$: nessun cambiamento;
- d. $THR + 10 \geq HR > THR$: la velocità si riduce di 0.5 km/h ogni 10 secondi e l'inclinazione si riduce di 1 livello ogni minuto;
- e. $HR > THR + 10$: la velocità si riduce di 0.5 km/h ogni 5 secondi e l'inclinazione si riduce di 1 livello ogni 30 secondi.

Nel caso non venga rilevato battito cardiaco, la finestra PULSE mostrerà il valore 0. In assenza di segnale per più di 30 secondi, il programma verrà automaticamente concluso.

8. Premere il tasto STOP per fermare l'esercizio, il tappeto si fermerà all'inclinazione corrente. Per riavviare la sessione premere START, premere ancora il tasto STOP per azzerare il programma e tornare alla schermata iniziale. In assenza di input per più di 5 minuti, il tappeto si riporterà automaticamente alla schermata iniziale.



ATTENZIONE

ATTENZIONE: NON USARE L'MP3 DURANTE IL PROGRAMMA HRC, IN QUANTO PUÒ CAUSARE INTERFERENZE

PROGRAMMI



La tabella seguente mostra la relazione tra età e livello cardiaco.

Età	Battiti Per Minuto			Età	Battiti Per Minuto			Età	Battiti Per Minuto			Età	Battiti Per Minuto		
	Max	Preimpostata	Min		Max	Preimpostata	Min		Max	Preimpostata	Min		Max	Preimpostata	Min
13	197	124	124	31	180	113	113	49	162	103	103	67	145	92	92
14	196	124	124	32	179	113	113	50	162	102	102	68	144	91	91
15	195	123	123	33	178	112	112	51	161	101	101	69	143	91	91
16	194	122	122	34	177	112	112	52	160	101	101	70	143	90	90
17	193	122	122	35	176	111	111	53	159	100	100	71	142	90	89
18	192	121	121	36	175	110	110	54	158	100	100	72	141	90	89
19	191	121	121	37	174	110	110	55	157	99	99	73	140	90	88
20	190	120	120	38	173	109	109	56	156	98	98	74	139	90	88
21	189	119	119	39	172	109	109	57	155	98	98	75	138	90	87
22	188	119	119	40	171	108	108	58	154	97	97	76	137	90	86
23	187	118	118	41	170	107	107	59	153	97	97	77	136	90	86
24	186	118	118	42	169	107	107	60	152	96	96	78	135	90	85
25	185	117	117	43	168	106	106	61	151	95	95	79	134	90	85
26	184	116	116	44	167	106	106	62	150	95	95	80	133	90	84
27	183	116	116	45	166	105	105	63	149	94	94				
28	182	115	115	46	165	104	104	64	148	94	94				
29	181	115	115	47	164	104	104	65	147	93	93				
30	181	114	114	48	163	103	103	66	146	92	92				



*MODULO BLUETOOTH ®

STEP 1

Dall'App store (iTunes) o da Google Play, cercare Pafers e seguire le istruzioni per scaricare le App per il tapis roulant come ad esempio "Tread Monitor" e "Run on Earth"

STEP 2

- In modalità standby attivare la ricerca dei dispositivi Bluetooth® sul proprio dispositivo e selezionare il tappeto JK145 per associarlo.
- Una volta eseguita l'associazione sul display del tapis roulant comparirà il simbolo del Bluetooth, il display mostrerà uno sfondo bianco e i comandi potranno essere gestiti dal dispositivo (smartphone o tablet).
- Dopo la connessione, avviare il tappeto entro due minuti. In caso di inattività la connessione verrà terminata.

STEP 3

Ritornare al desktop del dispositivo e avviare la app desiderata o gestire il tappeto con i comandi sul dispositivo. Una volta configurato il programma di allenamento, è possibile utilizzare il proprio dispositivo lasciando i programmi fitness in background.

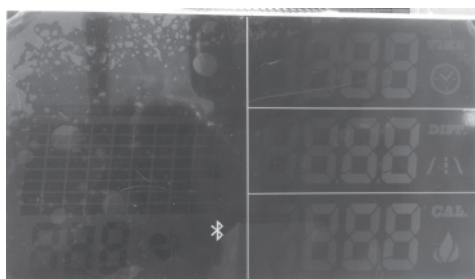



*MODULO BLUETOOTH®



RISOLUZIONE DI ALCUNI PROBLEMI

Nel caso un'applicazione non funzioni correttamente:

- 1) Cancellare la memoria temporanea delle App;
- 2) Dopo 3-5 secondi si udirà un bip, spegnere il tapis roulant;
- 3) Accendere il tapis roulant e tornare alle impostazioni del dispositivo, cancellare l'associazione BT con il tapis roulant;
- 4) Effettuare una nuova ricerca di dispositivi Bluetooth nelle vicinanze e abbinare nuovamente il tapis roulant
- 5) Riavviare la app desiderata

Alcune situazioni possono causare la disconnessione:

- 1) Se si utilizzano in contemporanea più programmi come il lettore multimediale o video, il dispositivo può procedere alla disconnessione per autoprotezione. In questo caso ridurre il numero di programmi in uso.
- 2) Evitare di utilizzare più di una app Pafers simultaneamente
In caso di disconnessione, il tappeto emetterà un suono di avviso e la velocità verrà ridotta automaticamente per la sicurezza dell'utente.

Apparecchi compatibili:

iPod touch (terza e quarta generazione), iPhone 5, iPhone 4S, iPhone 4, Mini iPad, iPad 2, iPad

Made for iPod®, "Made for iPhone", and "Made for iPad" significa che un dispositivo elettronico è stato progettato per essere connesso specificamente ad un iPod, iPhone o iPad ed è stato certificato dal costruttore perché soddisfa gli standard di performance Apple. Apple non è responsabile delle operazioni di questo dispositivo o della conformità con gli standard di sicurezza. L'uso dell'accessorio con iPod, iPhone o iPad può influenzare le performance

di altri dispositivi wireless. iPad, iPhone, iPod, iPod classic, iPod nano, iPod shuffle e iPod touch sono marchi registrati di Apple Inc. negli U.S. e altri stati.

* This product is distributed and warranted exclusively by JK Fitness S.r.l. JK Fitness i-tech / i-motion the trademark of Pafers Tech, used by JK Fitness S.r.l. under license. The Bluetooth® word mark and logos are registered trademarks owned by Bluetooth SIG, Inc. and any use of such marks by JK Fitness S.r.l. is under license. Other trademarks and trade names are those of their respective owners.





MANUTENZIONE



ATTENZIONE

È consigliabile mantenere sempre l'attrezzo pulito e privo di polvere. Non utilizzare sostanze infiammabili o solventi per la pulizia. Prima di qualsiasi operazione di pulizia o manutenzione spegnere il tappeto utilizzando il tasto ON/OFF e staccare la spina di alimentazione dal muro.

REGOLAZIONE DEL NASTRO

Se durante l'utilizzo il nastro scorrevole tende a spostarsi verso il lato destro/sinistro della pedana, eseguite le seguenti operazioni:

1. Interrompete l'allenamento e spegnete il tappeto con il tasto ON/OFF.
2. Utilizzando la chiave a L in dotazione intervenite sulle viti di regolazione (vedi figura). Girate il cilindro in senso orario. Non eseguite più di 1/4 di giro alla volta.
3. Agite sul lato destro se volete spostare il nastro verso sinistra e viceversa.
4. Effettuate questa operazione su entrambi i lati se necessario.
5. Accendete il tapis roulant e osservate il nastro per alcuni secondi per assicurarvi che il problema sia stato risolto.
6. In caso contrario, ripetete la procedura descritta sopra. Se il nastro scorrevole risulta poco teso, avvitate in senso orario entrambe le viti di regolazione. Non effettuate più di 1/4 di giro alla volta. Se il nastro risulta troppo teso svitare in senso antiorario le viti di regolazione (non eseguite più di 1/4 di giro alla volta)



ATTENZIONE

Un tensionamento eccessivo del nastro provoca la rottura dei cuscinetti delle puleggie e del motore.

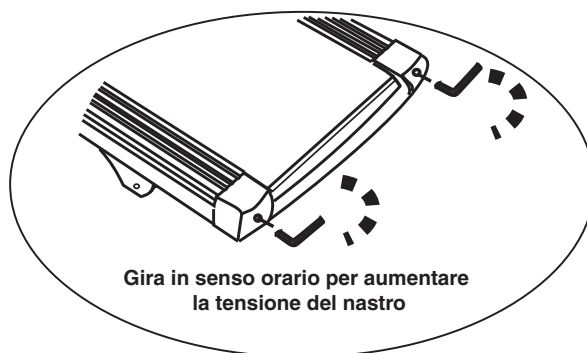



APERTURA - CHIUSURA TRASPORTO



APERTURA:

Afferrare la pedana con entrambe le mani. Agire sul pistone idraulico con il piede e poi lasciar scendere la pedana dolcemente fino a terra.

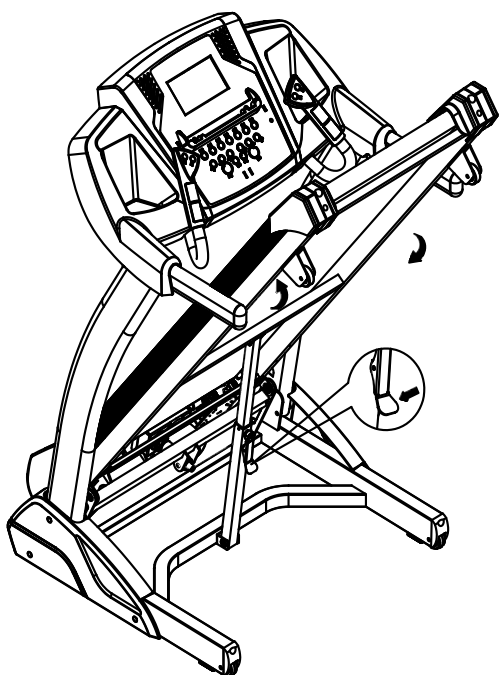

CHIUSURA:

Spegnere completamente il tappeto e sconnetterlo dalla rete elettrica. Richiudere l'attrezzo, alzando la pedana e spingendola verso la console fino a sentire un "click" in corrispondenza del pistone idraulico.

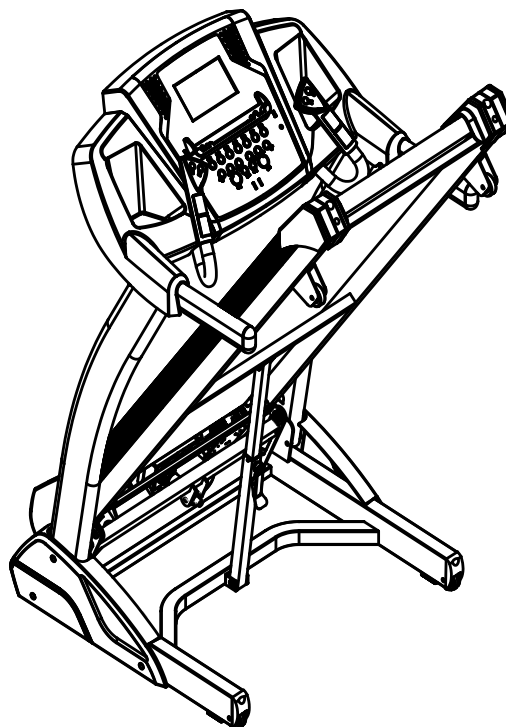

TRASPORTO:

Per un trasporto sicuro, procedere alla chiusura del tappeto. Afferrare entrambi i corrimano, spingere verso il basso e inclinare la macchina fino a quando non si appoggia sulle due ruote posizionate sotto i montanti.





SOLUZIONE DI ALCUNI PROBLEMI

PROBLEMA	CAUSA	SOLUZIONE
E0	La chiave di sicurezza non è inserita.	Posizionare la chiave di sicurezza sull'apposito spazio della console.
E1	Problemi nella connessione tra console e controller.	Controllare che tutti i cavi siano connessi. Spegner e riaccendere il tappeto. Se il problema persiste rivolgersi all'assistenza.
E2/E4	Non viene ricevuto il segnale del sensore velocità.	Rivolgersi all'assistenza.
E3	Si è attivata la protezione da sovraccarico.	Spegner e riaccendere il tappeto. Se il problema persiste rivolgersi all'assistenza.
E5	Problema nella lettura dell'EPROM console.	Rivolgersi all'assistenza.
E7	Problema all'inclinazione.	Rivolgersi all'assistenza.
E8	Problema nella lettura dell'EPROM controller.	Rivolgersi all'assistenza.

N.B. Spesso si attiva l'operazione di protezione

a causa di sovraccarico perché non si è provveduto a lubrificare in modo corretto il tappeto.

- 1) Provare a spegnere e a riaccendere il tappeto.
- 2) Lubrificare il tappeto seguendo le istruzioni presenti nel manuale d'uso.
- 3) Mantenere la superficie di corsa pulita.
- 4) Controllare la tensione tra il rullo e il nastro di corsa.
- 5) Una superficie di corsa danneggiata può aumentare la possibilità di errore.

CONSIGLI PER L'ALLENAMENTO



QUANTO SPESSO BISOGNA ALLENARSI

Bisogna allenarsi tre o quattro volte a settimana per migliorare la propria tonicità muscolare e l'apparato cardiovascolare.

QUANTO INTENSAMENTE BISOGNA ALLENARSI

L'intensità dell'esercizio fisico si riflette nel numero delle pulsazioni. L'allenamento deve essere sufficientemente rigoroso per rinforzare i muscoli del cuore e migliorare il sistema cardiocircolatorio. Prima di iniziare l'allenamento consultare un medico per verificare le proprie condizioni di salute e conseguentemente il tipo di allenamento.

QUANTO A LUNGO BISOGNA ALLENARSI

Un allenamento intenso condiziona il funzionamento di cuore, polmoni e muscoli. Più ci si allena, sempre all'interno del proprio valore massimo di pulsazioni, più il corpo trarrà beneficio dall'allenamento, in particolare le funzioni aerobiche miglioreranno di molto. Per iniziare, effettuare un esercizio ritmico di 2 o 3 minuti, poi controllare le pulsazioni.

PROGRAMMA DI ALLENAMENTO PER PRINCIPIANTI

LIVELLO	DURATA
SETTIMANA 1 allenamento non intenso	6-12 minuti
SETTIMANA 2 allenamento non intenso	10-16 minuti
SETTIMANA 3 allenamento moderato	14-20 minuti
SETTIMANA 4 allenamento moderato	18-24 minuti
SETTIMANA 5 allenamento moderato	22-28 minuti
SETTIMANA 6 allenamento leggermente più intenso	20 minuti
SETTIMANA 7 inserire una pausa nell'allenamento	3 minuti di esercizio moderato poi fare esercizio più intenso per 24 minuti

CONSIGLI PER L'ALLENAMENTO

1**Rotazione della testa**

Ruotare la testa a destra, allungando il lato sinistro del collo. Poi ruotare la testa indietro, allungando il mento verso il soffitto tenendo la bocca aperta. Ruotare la testa a sinistra allungando il lato destro del collo. Infine, allungare la testa in avanti verso il collo.

**2****Sollevamento spalle**

Sollevarre la spalla sinistra verso l'orecchio, poi sollevare la spalla destra verso l'orecchio mentre si sta abbassando l'altra spalla.

**3****Allungamento braccia**

Aprire le braccia lateralmente e sollevarle finché non sono sopra la testa. Allungare il più possibile il braccio destro fino al soffitto. Ripetere la stessa operazione con il braccio sinistro.

**4****Allungamento interno coscia**

Sedete e fate toccare le piante dei piedi spingendo le ginocchia verso l'esterno. Tenete i piedi uniti il più possibile, continuando a spingere delicatamente le ginocchia verso l'esterno. Tenete la posizione per 15 secondi.

**5****Toccare la punta dei piedi**

Abbassatevi lentamente rilassando la schiena e le spalle fino a toccare la punta dei piedi. Cercate di allungarvi il più possibile e tenete la posizione per 15 secondi.

**6****Stretching ai quadricipiti**

Appoggiarsi con una mano contro il muro per mantenersi in equilibrio, con l'altra impugnare il piede sinistro e piegare la gamba fino a sentire una leggera tensione. Dopo 15 secondi cambiare gamba.

**7****Allungamento arti inferiori**

Estendete la gamba destra. Mettete la pianta del piede sinistro contro l'interno della coscia destra. Allungatevi verso la punta del piede il più possibile. Tenete la posizione per 15 secondi. Rilassate la gamba e ripetete l'operazione con l'altra gamba.

**8****Allungamento polpaccio**

Appoggiarsi contro un muro con la gamba sinistra di fronte alla destra e le braccia in avanti. Allungare la gamba destra tenendo il piede sinistro ben appoggiato a terra. Allungare per 15 secondi poi ripetere la stessa operazione con l'altra gamba.

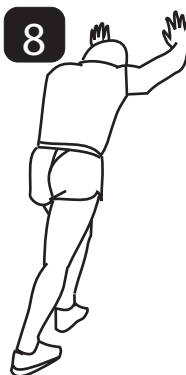

ESPLOSO

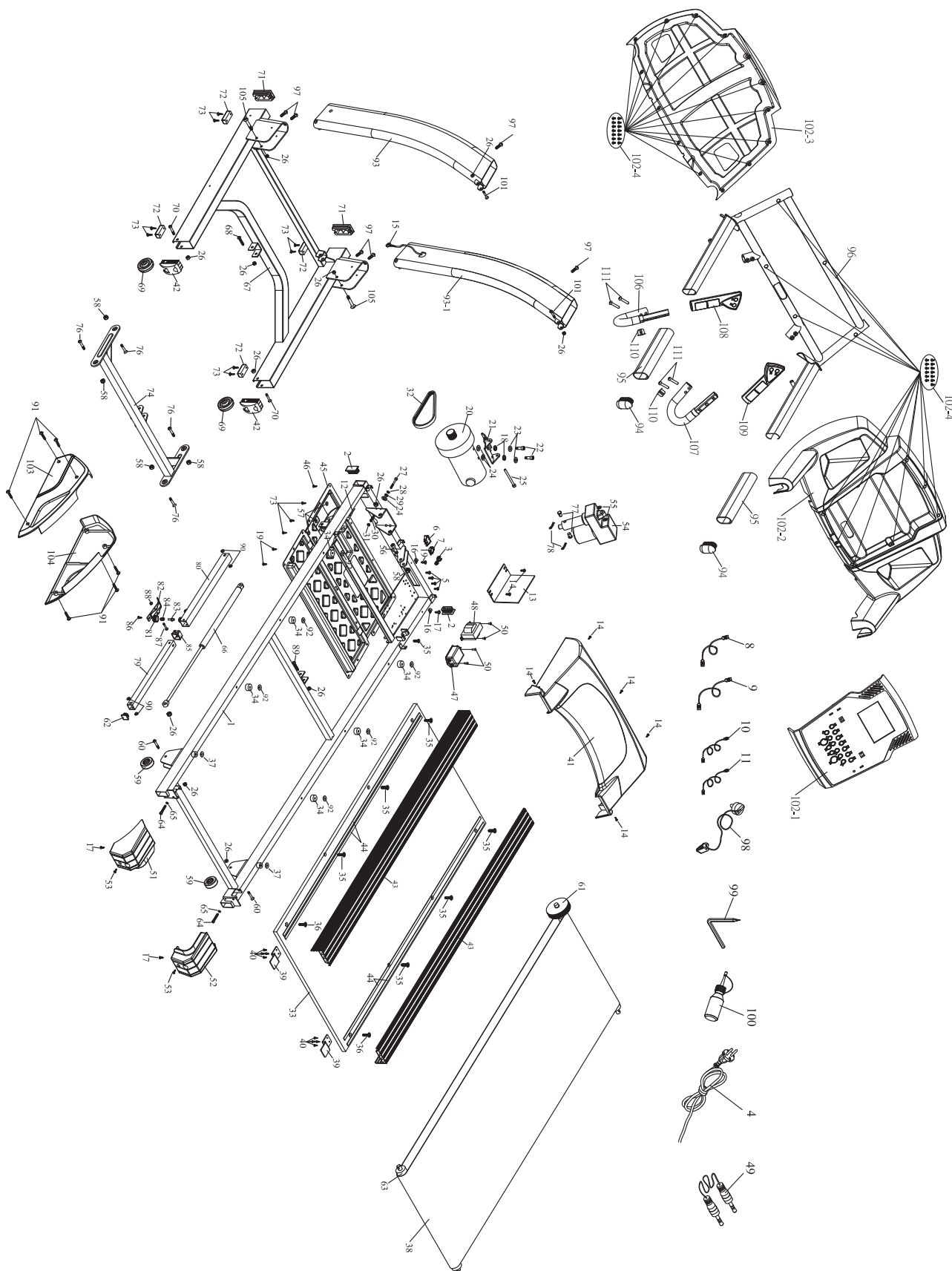



LISTA DELLE PARTI

N.	DESCRIZIONE	Q.TA'	N.	DESCRIZIONE	Q.TA'
1	TELAIO PRINCIPALE	1	59	RUOTA	2
2	TAPPO	2	60	VITE M8*P1.25*38	2
3	PASSACAPO	1	61	RULLO ANTERIORE	1
4	CAVO DI ALIMENTAZIONE	1	62	TAPPO	1
5	VITE M5*P0.8*8	4	63	RULLO POSTERIORE	1
6	INTERRUTTORE	1	64	VITE M6*P1.0*55	2
7	INTERRUTTORE D'EMERGENZA	1	65	RONDELLA	2
8	CAVO 14AWGX90MM	1	66	PISTONE	1
9	CAVO 14AWGX150MM	1	67	BASE DEL TELAI0	1
10	CAVO 14AWGX300MM	1	68	VITE M8*P1.25*50	1
11	CAVO 14AWGX300MM	1	69	RUOTA	2
12	SENSORE	1	70	VITE M8*50	2
13	CONTROLLER	1	71	TAPPO	2
14	VITE M5*P0.8*10	7	72	PIEDINO	4
15	CAVO CONTROLLO INFERIORE	1	73	RONDELLA	11
16	FERMACAPO	2	74	TELAIO INCLINAZIONE	1
17	RONDELLA	3	75	VITE	4
18	RONDELLA	2	76	DADO	4
19	VITE 5X15	5	77	BULLONI	2
20	MOTORE	1	78	PERNO	2
21	PIASTRA FISSAGGIO MOTORE	1	79	PISTONE	1
22	VITE M8*P1.25X15	2	80	ASTA TELESCOPICA DI BLOCCAGGIO	1
23	RONDELLA	2	81	DADO	1
24	SPESSORE	3	82	PEDALE	1
25	VITE M8*P1.25*105	1	83	BULLONE	1
26	DADO M8*P1.25	11	84	MOLLA	1
27	VITE M8*P1.5T	1	85	TAPPO	1
28	RONDELLA	1	86	VITE M4XP0.7X12	1
29	RONDELLA	1	87	VITE M5XP0.8X30	1
30	MOLLA	1	88	DADO M5XP0.8	1
31	DADO M8	1	89	VITE M8XP1.25X45	1
32	CINGHIA MOTORE	1	90	TAPPINO	4
33	TAVOLA CORSA	1	91	GUIDA FILETTATA	1
34	ELASTOMERO	6	92	RONDELLA	2
35	VITE M6*P1.0*25	7	93	MONTANTE SINISTRO	1
36	VITE M8XP1.25X30	2	93-1	MONTANTE DESTRO	1
38	NASTRO DI CORSA	1	94	TAPPO	2
39	APPOGGIA TAVOLA	2	95	IMPUGNATURA	2
40	VITE 4X12	8	96	TELAIO CONSOLE	1
41	COVER MOTORE INFERIORE	1	97	PLACCA CARDIO	2
42	COPRIRUOTA	2	98	CHIAVE DI SICUREZZA	1
43	PEDANA POGGIAPIEDI	2	99	CHIAVE DI SICUREZZA	1
44	NASTRO BIADESIVO	4	100	OLIO SILICONICO	1
45	COVER INFERIORE MOTORE	1	101	VITE M8*P1.25*52	2
46	RONDELLA	10	102-1	COVER CONSOLE ANTERIORE	1
47	FILTRO	1	102-2	COVER INFERIORE CONSOLE	1
48	TRASFORMATORE	1	102-3	PANNELLO POSTERIORE CONSOLE	1
49	CAVO MP3	1	102-4	VITE 4X16	27
50	VITE M5*P0.8*10	4	103	COVER LATERALE SINISTRA	1
51	COPRIRULLO SINISTRO	1	104	COVER LATERALE DESTRA	1
52	COPRIRULLO DESTRO	1	105	VITE M8XP1.25X60	1
53	VITE 4*20	2	106	MANUBRIO FRONTALE SINISTRO	1
54	MOTORE INCLINAZIONE	1	107	MANUBRIO FRONTALE DESTRO	1
55	RONDELLA	2	108	IMPUGNATURA FRONTALE SINISTRA	1
56	VITE M10*P1.5*40	1	109	IMPUGNATURA FRONTALE DESTRA	1
57	RONDELLA	3	110	FERMACAPO	2
58	DADO M10*P1.5	1	111	VITE M8XP1.25X40	4

GARANZIA



ATTREZZI JK FITNESS VALIDITÀ 24 mesi

DICHIARAZIONE DI GARANZIA DEGLI ATTREZZI PER HOME FITNESS "JK FITNESS"

La presente Garanzia si intende aggiuntiva e non sostitutiva di ogni altro diritto di cui gode l'acquirente (cliente) del prodotto ed in particolare, non pregiudica in alcun modo i diritti del cliente stabiliti dalla normativa Italiana di attuazione della Direttiva 1999/44/CE.

NORME GENERALI

Durata: JK FITNESS S.r.l., a norma di quanto stabilito qui di seguito, offre ai propri clienti una Garanzia degli attrezzi per home fitness, per un periodo di 24 mesi, a partire dalla data di acquisto e/o di consegna del prodotto.

Territorialità: La presente Garanzia è efficace soltanto per prestazioni in Garanzia da rendersi sul territorio Italiano e riguarda solamente prodotti con il marchio "JK FITNESS" commercializzati dalla JK FITNESS S.r.l., sul territorio Italiano.

Validità: Lo scontrino fiscale e/o la fattura di acquisto e/o il DDT di consegna del prodotto al cliente, sono gli unici documenti che danno diritto alle prestazioni oggetto della presente Garanzia e dovranno essere esibiti all'atto della richiesta di intervento, insieme al certificato di Garanzia originale JK FITNESS, debitamente compilato. JK FITNESS S.r.l. si riserva il diritto di rifiutarsi di adempiere alle obbligazioni oggetto della presente garanzia se le informazioni o i dati presenti sui documenti di acquisto e/o consegna del prodotto, sono stati alterati o cancellati dopo l'acquisto da parte del cliente o mancano nel momento di richiesta di intervento. Per eventuali sostituzioni di alcune parti dei componenti dell'attrezzo la Garanzia avrà una validità complessiva di 6 mesi sul pezzo sostituito.

LIMITAZIONI

JK FITNESS S.r.l. declina ogni responsabilità per eventuali danni che possano, direttamente o indirettamente, derivare a persone, animali domestici e cose in conseguenza della mancata osservanza delle istruzioni, indicazioni ed avvertenze contenute nel manuale d'uso e finalizzate a consentire il corretto montaggio ed il regolare funzionamento del prodotto.

La presente Garanzia non comprende:

- Controlli periodici o di manutenzione gratuiti oppure il risarcimento dei costi sostenuti per effettuarli.
- Riparazioni o sostituzioni gratuite o rimborso del prezzo di acquisto, relativi a prodotti che presentano malfunzionamenti causati da incuria e/o uso improprio non conforme a quanto dichiarato nel libretto d'uso che accompagna il prodotto all'atto di vendita, o a causa di fulmini, fenomeni atmosferici, sovratensioni e sovracorrenti, insufficiente od irregolare alimentazione elettrica, o uso scorretto o in contraddizione con le misure tecniche e/o di sicurezza richieste nel paese in cui viene utilizzato l'attrezzo ed il risarcimento di eventuali danni generati da tali prodotti.
- Risarcimento di danni dovuti all'insorgenza di infortuni o patologie correlate ad un uso improprio dei prodotti JK FITNESS, o comunque dipendenti da un uso diverso da quello specificato nel manuale d'uso che accompagna il prodotto all'atto dell'acquisto.
- Riparazioni o sostituzioni gratuite o rimborso del prezzo di acquisto per rimediare a malfunzionamenti derivanti da installazione del prodotto non conforme rispetto a quanto dichiarato dal manuale d'uso e installazione che accompagna il prodotto, e/o causati da interventi o modifiche al prodotto effettuate da centri di assistenza non autorizzati, effettuati senza autorizzazione da parte di JK FITNESS ed il risarcimento di eventuali danni generati da tali prodotti.
- Costi di smontaggio, disinstallazione di prodotti nuovi, trovati danneggiati all'apertura dell'imballo.
- Risarcimento di danni accidentali o danni susseguenti a smarrimenti, mancato utilizzo del prodotto, danni causati da perdita di informazioni memorizzate dal cliente in qualsiasi forma.
- Sostituzioni, riparazioni o manutenzione del prodotto e dei suoi componenti e/o accessori usurati in conseguenza al normale utilizzo dell'attrezzo.

- Risarcimento di danni causati da un uso non domestico del prodotto, o comunque da un uso per finalità diverse da quelle per le quali il prodotto è stato specificamente concepito/progettato, con particolare riferimento all'ipotesi di uso collettivo.

CONDIZIONI OFFERTE DAL SERVIZIO DI ASSISTENZA

Il cliente in possesso di un attrezzo per home fitness che manifesta un problema tecnico o un guasto (esclusi i prodotti nuovi trovati danneggiati all'apertura dell'imballo, per i quali si prega di consultare il punto successivo), attraverso una chiamata al Customer Service allo **049/9705312** potrà conoscere le modalità di intervento più appropriate, a seconda del problema riscontrato.

Per gli interventi tecnici in Garanzia, JK FITNESS valuterà la soluzione da adottare, a seconda dell'entità del difetto presentato dal prodotto. Se l'attrezzo presenta un difetto di semplice soluzione, JK FITNESS procederà con l'invio del pezzo di ricambio da sostituire, direttamente presso il domicilio del cliente. I nostri tecnici daranno tutte le indicazioni necessarie ad effettuare la riparazione. Se l'entità del difetto è considerata più rilevante, JK FITNESS procederà con il ritiro dell'attrezzo a mezzo corriere/vettore, presso il domicilio del cliente per la riparazione dell'attrezzo presso il ns. Customer Service; in alcuni casi, sarà possibile l'intervento di un tecnico autorizzato dal ns. Customer Service, direttamente presso il domicilio del cliente. Talvolta, qualora l'entità del difetto sia tale che il costo della riparazione che JK FITNESS dovrebbe sostenere, si avvicini al valore del prodotto nuovo, gli operatori di JK FITNESS valuteranno se procedere con la sostituzione del prodotto con uno identico o, nell'ipotesi che questo non fosse più in produzione, con uno di identiche caratteristiche. Decorsi 2 anni dalla data dell'acquisto, per gli interventi tecnici che richiedano il trasporto dell'attrezzo presso il nostro Customer Service le spese di trasporto saranno a totale carico del cliente. Nei casi di intervento presso il domicilio del cliente, da parte di un nostro tecnico autorizzato, il diritto di chiamata sarà a carico del cliente (€ 25,00 + IVA).

JK FITNESS opera nel minor tempo possibile, compatibilmente con la disponibilità del prodotto sul mercato (nel caso di sostituzioni) o, nel caso di ricambi, con i tempi di risposta dei centri di Assistenza dei Costruttori situati fuori dal territorio nazionale.

Tutti i rischi correlati al trasporto del prodotto saranno posti a carico del cliente ed in ogni caso JK FITNESS S.r.l. non risponderà di eventuali danni arrecati al prodotto o ai suoi componenti dal trasporto effettuato dal corriere/vettore. Il prodotto dovrà essere accuratamente imballato utilizzando un imballo idoneo in grado di garantire un trasporto senza danni e portato al piano terra in luogo raggiungibile dal mezzo di trasporto.

Se nella restituzione dei prodotti riparati in Garanzia, al momento della consegna, l'imballo presenta alterazioni visibili che possono far sospettare danni al materiale contenuto, il cliente deve accettare il collo, firmando il documento di trasporto apponendo la dicitura "accettato con riserva".

Nell'ipotesi in cui un componente/prodotto risulti fuori Garanzia, verrà comunicato al cliente un preventivo di spesa per la riparazione. Nel caso di mancata accettazione del preventivo, se il prodotto si trova già presso il nostro Centro di Assistenza, saranno addebitate al cliente le spese di spedizione per il ritorno del prodotto presso il suo domicilio.

PRODOTTI TROVATI DIFETTOSI ALL'APERTURA DELL'IMBALLO

I prodotti nuovi che alla prima apertura dell'imballo originale JK FITNESS, risultino al cliente essere stati danneggiati durante il trasporto, non devono essere montati o utilizzati.

Per la gestione di questi casi i clienti devono rivolgersi direttamente al Centro di Assistenza, al numero **049/9705312**. A seconda del caso, i nostri operatori provvederanno a fornire la soluzione più idonea.



GARANZIA

Cognome _____
 Nome _____
 Indirizzo _____
 Via _____
 CAP _____ Località _____
 Provincia _____
 Tel. _____
 Fax _____
 E-mail _____

Prodotto acquistato

Modello _____
 N° Serie _____
 (valevole solo per tapis roulant)

Rivenditore

Via _____
 CAP _____ Località _____
 Provincia _____
 Tel. _____
 Fax _____

Data di acquisto



ATTENZIONE: LA GARANZIA NON DEVE ESSERE SPEDITA

RICHIESTA ASSISTENZA

Grazie per aver scelto uno dei nostri prodotti!

In caso di problemi, dubbi o per qualsiasi informazione riguardante l'attrezzo, non esitate a contattare il nostro Customer Service al numero 049/9705312 o ad assistenzaclienti@jkfitness.it
 Il servizio è attivo dal lunedì al venerdì, dalle ore 9.00 alle ore 12.00 e dalle ore 14.00 alle ore 17.00 (giorni festivi esclusi).

Chiama il nostro Customer Service 049 9705312

Prima di contattare il servizio assistenza è necessario essere in possesso delle seguenti informazioni:

- i vostri dati anagrafici
- il vostro indirizzo e numero telefonico
- modello attrezzo
- numero seriale
- scontrino fiscale o fattura
- informazioni sul problema riscontrato

Alcuni problemi presentati dall'attrezzo possono essere risolti telefonicamente dal Customer Service, si prega di non tentare alcuna riparazione prima di aver effettuato la telefonata.



Quando su un prodotto è presente questo simbolo, significa che il prodotto va smaltito secondo la Direttiva Europea 2002/96/ec. Questa normativa fa riferimento alle modalità e alle regole che ogni azienda produttrice di apparecchiature elettriche o elettroniche deve adottare per lo smaltimento degli apparati al termine del loro ciclo di vita. La norma impone di smaltire separatamente i prodotti elettrici ed elettronici per minimizzare l'impatto che tali componenti potrebbero avere sull'ambiente



JKFitness Dynamic home fitness

IMPORTED BY
jk fitness srl

Via Meucci, 27
35028 Piove di Sacco
Padova / Italy
tel. + 39 049 5842533
fax. + 39 049 9711704
www.jkfitness.com
info@jkfitness.com



gmsellabooks.com

